

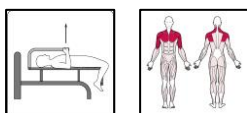

Übungen beeinflussen die Entwicklung der Oberkörperteile, entwickeln Brustmuskeln, formen die Schultermuskeln und den Trizeps. Übungen mit den Outdoor-Fitnessgeräten wirken sich auf die körperliche und geistige Gesundheit aus und verbessern die allgemeine körperliche Koordination.

Product:	Outdoor Fitnessgeräte
Serie:	START
Benutzergröße:	>140 cm
Zulässiges Benutzergewicht:	150 kg
Länge des Gerätes:	1725 mm
Breite des Gerätes:	1035 mm
Höhe des Gerätes:	920 mm
Gewicht des Gerätes:	50 kg
Sicherheitszone:	472 x 403 cm
Kompatibilität mit der Norm:	EN 16630:2015

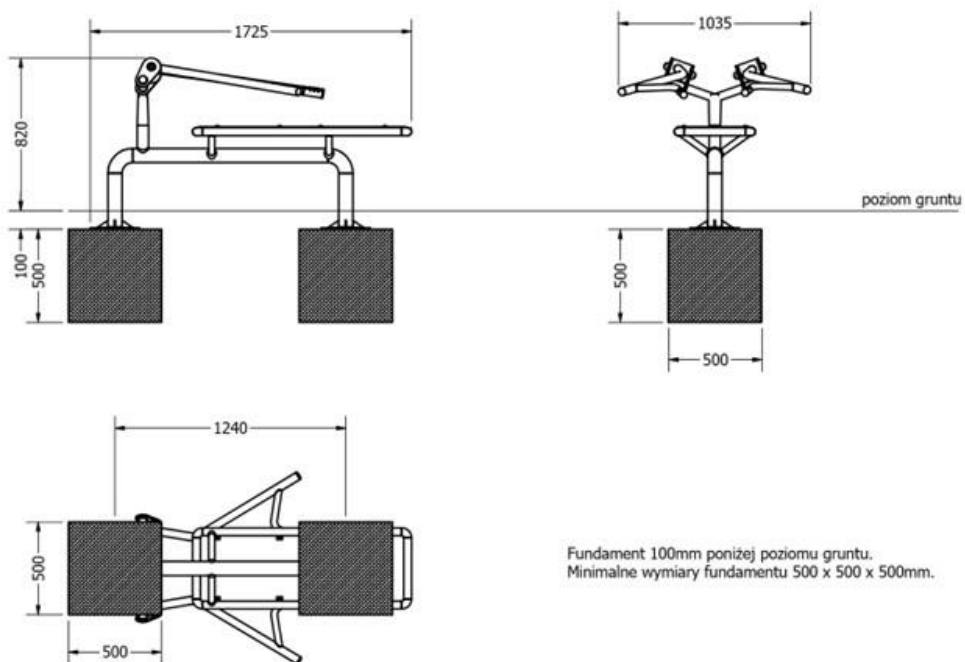



Fundament 100mm poniżej poziomu gruntu.
Minimalne wymiary fundamentu 500 x 500 x 500mm.

